

# Trax<sup>®</sup> 600

BOX 866 TS

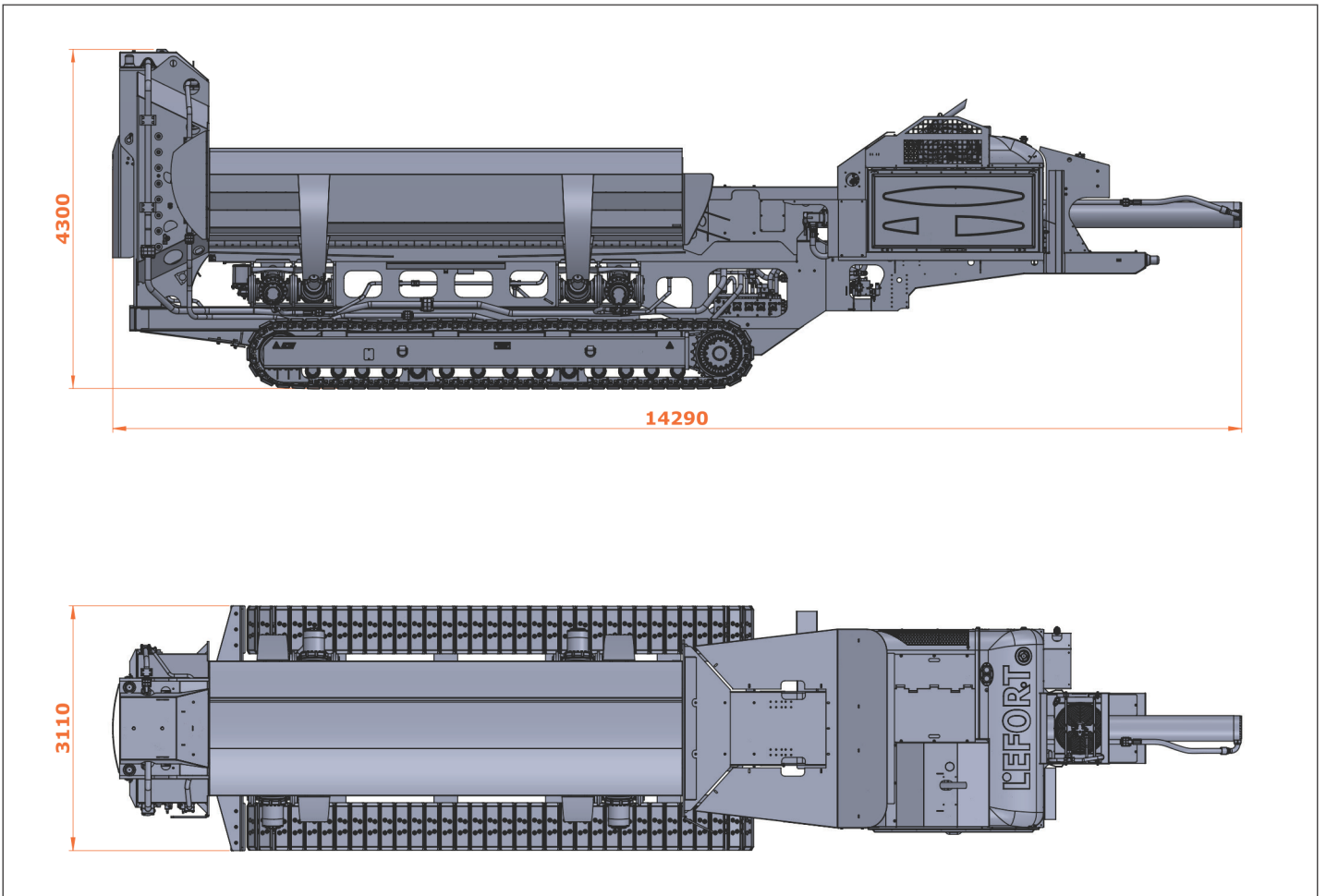

## 仕様書

切断力	600 T	フラップ開口幅	2450 mm
材料抑え圧力	120 T	プレス 横×縦	800 × 600mm
フラップ圧力	2 × 240 T	油圧オイル量	1600 l
プッシャー圧力	180 T	軽油量	500 l
切断幅	800 mm	機械装備重量	61 T
ベッド長	6000 mm	Power	現在の主要数値